



MiniLiner®

Das Entnahmegerät für kleine Spritzgiessmaschinen

- Kurze Entnahmezeiten dank frei positionierbarer Hauptachsen
- Für Spritzgiessmaschinen bis 2500 kN
- Wirtschaftlich und schnell durch hochdynamisches Linear-Antriebssystem (optional)

Achse	Bezeichnung	Hub (mm)	V max. (m/s)
X	Entformhub	mech.: -150mm motor.: max. 300 mm	0,5
Y	Vertikalhub	800 (1000)	2,0
Z	Ausquerhub	1300 (1000/1600/1900)	1,2

Messzyklus

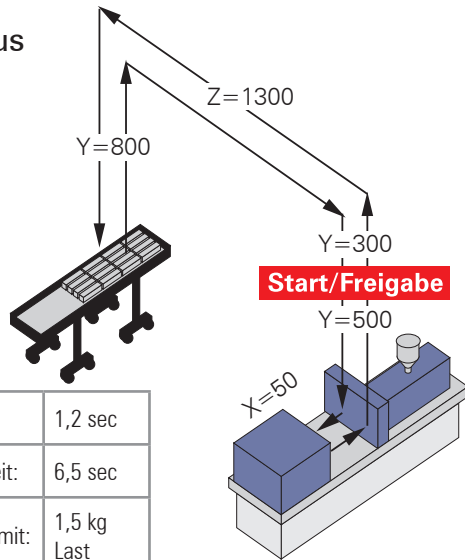

Eingriffszeit:	1,2 sec
Gesamtzykluszeit:	6,5 sec
Trockenlaufzeit mit:	1,5 kg Last

Technische Spezifikationen

- Alle Achsen mit EC-Servomotoren
- Teile- und Greifergewicht zus.: bis 3 kg
- Netzspannung: 230/115 V (50/60 Hz)
- Anschlussleistung: 250 VA
- Druckluftanschluss: 6 bar, Verbrauch ca. 0,5 NI/Zyklus (ohne Vakuum)
- Ein Druckluftkreis, ein Vakuumkreis
- Drehmodul C0klight (0/90°)
- Frei programmierbare Steuerung MiniControl inklusive EasyTeach
- Alle Standard Euromap 67 Signale

Optionen

- Weitere Druckluft- und Vakuumkreise
- Abblasfunktion für die Kompaktejektoren
- PC-Programmiersoftware (offline) EasySoft
- Diskettenlaufwerk für Datensicherung
- Vernetzung der Hardware mittels RS485
- CAN-Inseln zum Steuern der Peripherie
- Adapter für Euromap 12 Signale
- Weitere Optionen auf Anfrage

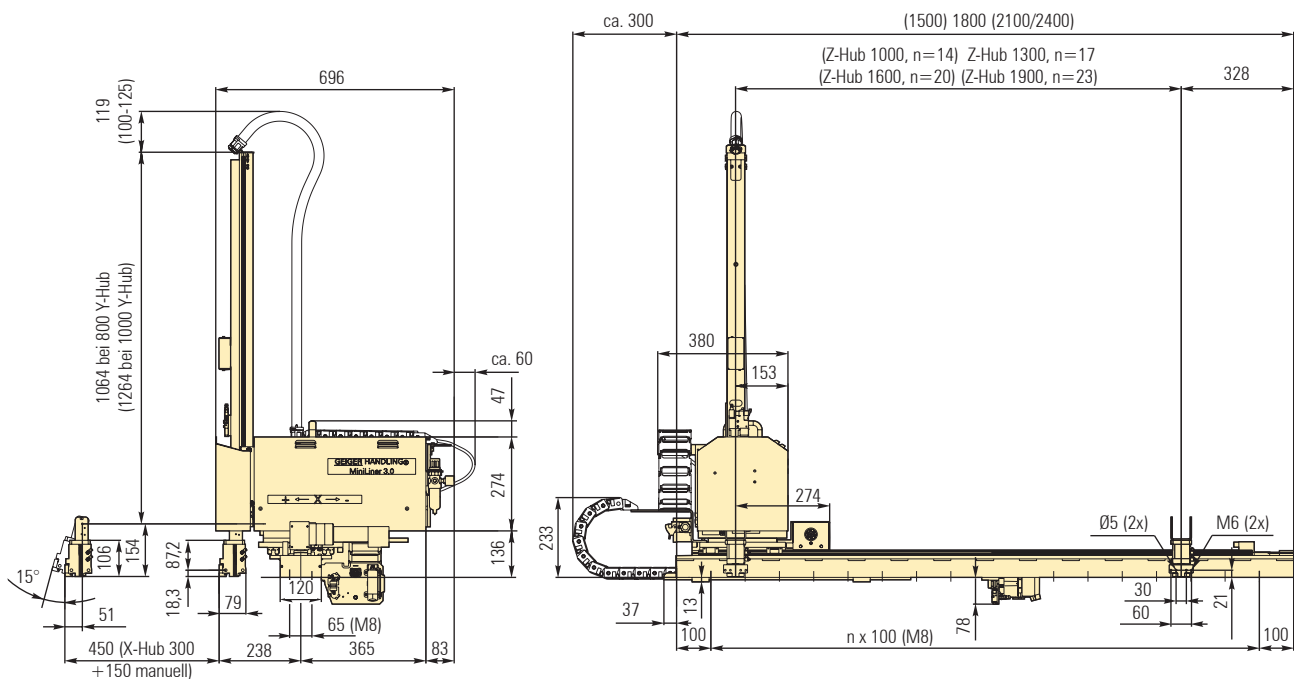

Alle Angaben und Abbildungen sind unverbindlich - Änderungen jederzeit vorbehalten