



MiniHybrid
Der Angusspicker mit
EC-Servomotor und Pneumatikantrieb

Kurze Entnahmezeiten dank frei positionierbarer Y-Achse

Für Teile- und Angussentnahme bis 2,5 kg

Für Spritzgiessmaschinen bis 3000 kN

Achse	Bezeichnung	Hub (mm)
X	Entformhub	0 - 190
Y/Z	Vertikalhub/ Ausquerhub	800
A	Schwenkachse	-5 bis +95°

Technische Spezifikationen

- X- und A-Achse pneumatisch angetrieben
- Y-Achse mit EC-Servomotoren
- Teile- und Greifergewicht zus.: bis 2,5 kg
- Netzspannung: 230/115 V (50/60 Hz)
- Anschlussleistung: 160 VA
- Druckluftanschluss: 6 bar
- Zange F
- Je 1 Druckluft- und 1 Vakuumkreis
- Drehmodul B mit einstellbaren Anschlägen
- Alle Euromap 67 Signale

Messzyklus

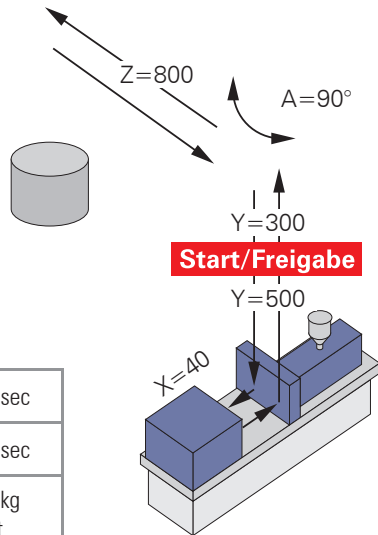

Eingriffszeit:	1,2 sec
Gesamtzykluszeit:	6,0 sec
Trockenlaufzeit mit:	1,5 kg Last

Optionen

- Zangenüberwachung, max. 2 Stück
- Überwachung B-Modul
- 1 weiterer Druckluft- und Vakuumkreis
- Abblasfunktion für die Kompaktejektoren
- Zange K und weitere Spezialzangen
- Drehkonsole 2x90° indexiert
- Weitere Optionen auf Anfrage
- Adapter für Euromap 12 Signale

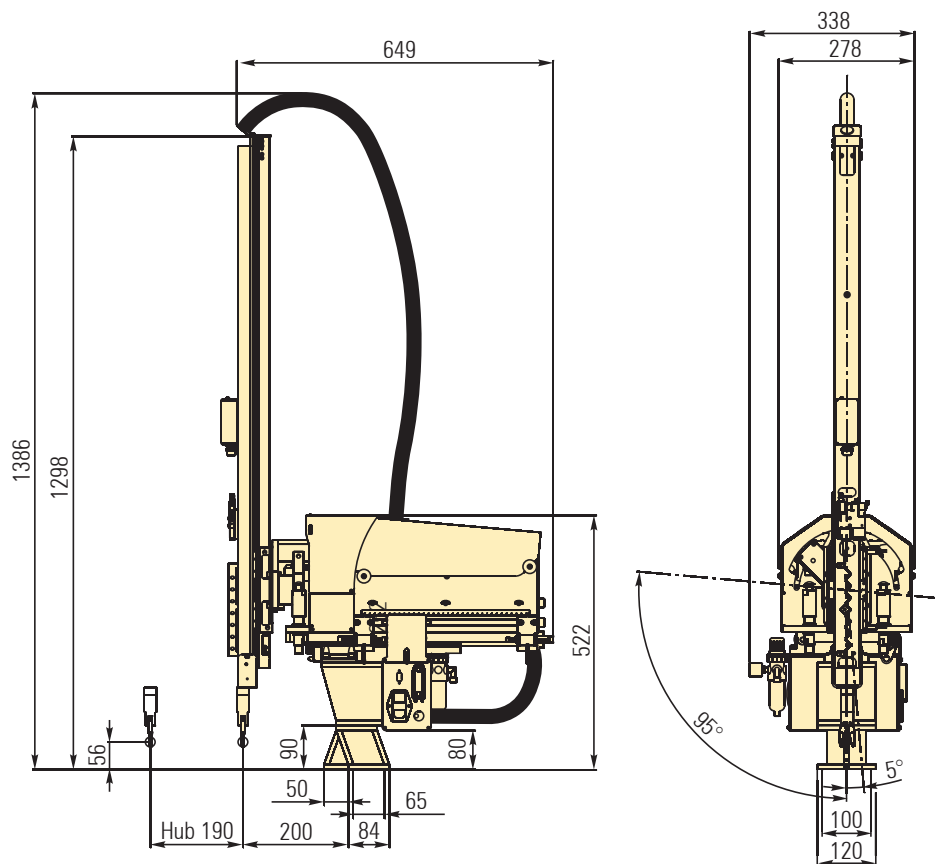

Alle Angaben und Abbildungen sind unverbindlich - Änderungen jederzeit vorbehalten