

IGP 101

Der Integralpicker mit dem besonderen Dreh

- Nur 0,6 sec Entnahmezeit dank hochdynamischem Servo-Schwenkantrieb
- Kompakte Bauweise
- Vollständige Integration in die Spritzgiessmaschine

Achse	Bezeichnung	Wert	V max.
X	Entformhub	50 mm	0,5 m/s
A	Schwenkwinkel	360° Armlänge 180 mm	1000°/s



Technische Spezifikationen

- A-Achse mit EC-Servomotoren,
X-Achse pneumatisch
- Teile- und Greifergewicht zus.: bis 0,5 kg
- Netzspannung: 230/115 V (50/60 Hz)
- Anschlussleistung: ca. 100 VA
- Druckluftanschluss: 6 bar
- Wahlweise ein Druckluftkreis oder ein Vakuumkreis
- Einfache Programmierung
- Alle Euromap 67 Signale
- Adapter für Euromap 12 Signale

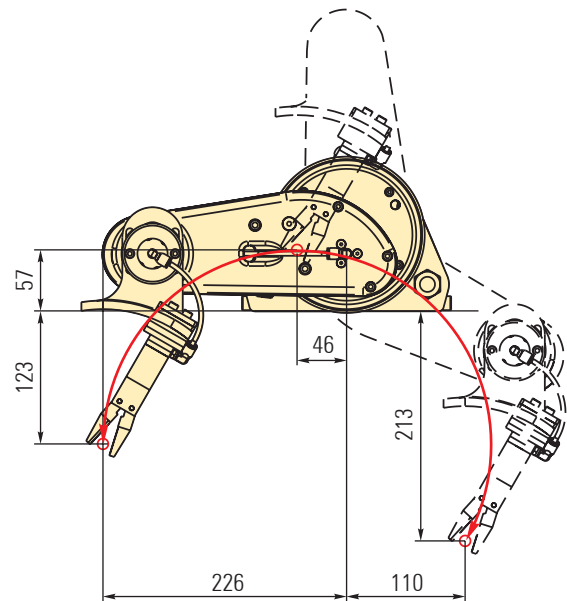
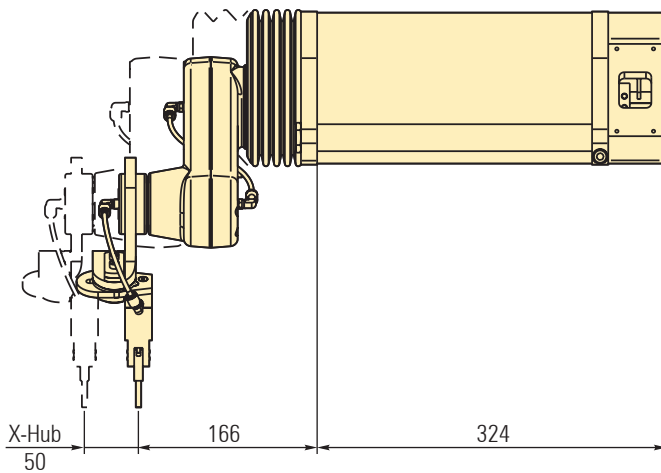

Alle Angaben und Abbildungen sind unverbindlich - Änderungen jederzeit vorbehalten